



**PN 10, 16, 25
DN 200 ... 1000**

Popis

- › Zpětná klapka kovotěsnící dle EN 12334 s dvojité excentricky uloženým diskem a šikmým sedlem.
- › Žádné pohyblivé části vně klapky.
- › Velmi krátký uzavírací čas a malé rázy díky šikmému sedlu.
- › Nízké tlakové ztráty díky hydrodynamickému tvaru disku.
- › Použitelná i při velmi nízkých rozdílech tlaků.
- › Lapovaný návar sedel s vysokou odolností vůči korozi a opotřebení.
- › Malé prostorové nároky díky krátké stavební délce.
- › Možnost osazení hydraulickým tlumičem, který minimalizuje vodní rázy a opotřebení sedel.

Ovládání

- › Samočinné.

Připojovací parametry

- › Dle EN 1092-2 s přírubami typ 21, tvar B.
- › Stavební délka dle EN 558 řada 14 (dříve krátká F4).

Materiály hlavních dílů

- › Těleso, disk: tvárná litina EN-GJS-400-15 (GGG-40)
- › Čepy: korozivzdorná ocel 1.4021 (13% Cr)
- › Ložiska: bronz
- › Sedla: korozivzdorná ocel CrNi, lapovaná

Ochrana proti korozi

- › Těžká protikorozi povrchová ochrana odpovídající kvalitě GSK.
- › Litinové díly jsou vně i uvnitř chráněny epoxidovým povrstvením (odstín RAL 5005).

Montáž a údržba

- › Dle návodu na montáž, provoz a údržbu KAT-B 1510.
- › Montujte do vodorovného nebo svislého potrubí tak, aby směr proudění byl shodný s předlitou šipkou na tělese. Montáž do svislého potrubí je možná pouze v případech, že médium proudí směrem vzhůru. Při montáži do vodorovného potrubí montujte klapku s čepy ve vodorovné poloze a patkami na přírubě směrem dolů. Mezi příruby armatury a potrubí je nutné vložit plochá těsnění.
- › Doporučená vzdálenost klapky od čerpadla je min. 5x DN potrubí.

Zkoušení

- › Zkoušeno vodou dle EN 12266-1, stupeň netěsnosti G.



Použití

- › Jednosměrná armatura, která automaticky brání zpětnému proudění pracovního média.

Určení

- › Pitná, surová i odpadní voda a neagresivní kapaliny při dovolené pracovní teplotě do 50 °C
- › Průtočná rychlost min. 1,6 m/s
- › Pracovní přetlak:
 - max. 1,0 MPa (PN 10)
 - max. 1,6 MPa (PN 16)

Na poptávku

- › S přípravou pro hydraulický tlumič
- › S hydraulickým tlumičem
- › Vyšší jmenovité světlosti DN
- › S ukazatelem polohy
- › S koncovými dorazy
- › S vnitřním pogumováním
- › V konstrukčním provedení jako svařenec nebo výkovek.
- › PN 25

Upozornění

- › **Klapka není uzavírací armatura!**
- › **Klapka není vhodná pro pracovní média, která obsahují pevné částice, jež by mohly omezit volný pohyb disku (provazce, textilie, aj.)**

STANDARDNÍ NABÍDKA

SKR	PN	Jmenovitá světlost DN											
		200	250	300	350	400	450	500	600	700	800	900	1000
Typ 101	10	■	■	■	■	■	■	■	■	■	■	■	■
Typ 102	16	■	■	■	■	■	■	■	■	■	■	■	■

Příklad objednávky: SKR Typ 101 DN 500

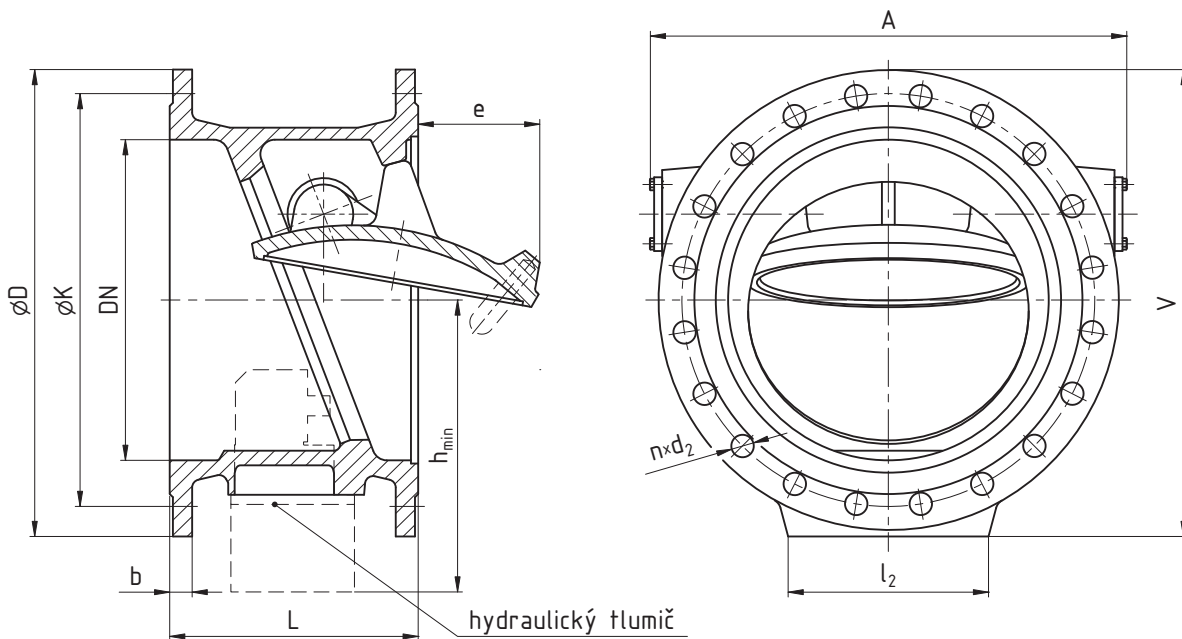

ROZMĚRY [mm]

Jmenovitá světlost	DN	200	250	300	350	400	450	500	600	700	800	900	1000	
Stavební délka	L	230	250	270	290	310	330	350	390	430	470	510	550	
Konstrukční rozměry	A	290	340	400	450	540	600	650	770	900	1000	1130	1260	
	l_2	160	180	200	225	250	250	300	330	400	450	550	600	
	e	55	75	100	135	150	190	210	265	320	380	420	470	
	h^1	245	270	340	370	420	460	500	585	650	750	855	890	
Výška V	PN 10	345	405	460	525	583	620	675	785	903	1033	1123	1235	
	PN 16	345	405	460	525	583	645	720	845	915	1033	1133	1263	
Připojovací rozměry PN 10	b	20	22	24,5	26,5	28	26,5	26,5	30	32,5	35	37,5	40	
	D	340	400	455	520	575	615	670	780	895	1015	1115	1230	
	K	295	350	400	460	515	565	620	725	840	950	1050	1160	
	d_2	23	23	23	23	28	28	28	31	31	34	34	37	
	počet n	8	12	12	16	16	20	20	20	20	24	24	28	28
	šroub	M20	M20	M20	M20	M24	M24	M24	M24	M27	M27	M30	M30	M33
Připojovací rozměry PN 16	b	20	22	24,5	26,5	28	31,5	31,5	36	39,5	43	46,5	50	
	D	340	400	455	520	575	640	715	840	910	1025	1125	1255	
	K	295	355	410	470	525	585	650	770	840	950	1050	1170	
	d_2	23	28	28	28	31	31	34	37	37	40	40	43	
	počet n	12	12	12	16	16	20	20	20	24	24	28	28	
	šroub	M20	M24	M24	M24	M27	M27	M30	M33	M33	M36	M36	M39	
Ztrátový součinitel ²⁾		1,5	1,4	1,3	1,2	1,1	1	0,9	0,8	0,8	0,7	0,7	0,6	
Hmotnost [kg]	PN 10	40	65	83	118	145	190	220	315	420	640	910	1150	
	PN 16	40	65	83	118	145	210	250	365	470	750	980	1250	

¹⁾ Minimální vzdálenost od pevné překážky umožňující montáž/demontáž hydraulického tlumiče.

²⁾ Měřeno v poloze "zcela otevřeno"