

MMA-kusy

Hrdlová tvarovka s přírubovou odbočkou

podle ČSN EN 545:2015, STN EN 545/2010

TRAN-SIG-MA

Jsme s Vámi již od roku 1990

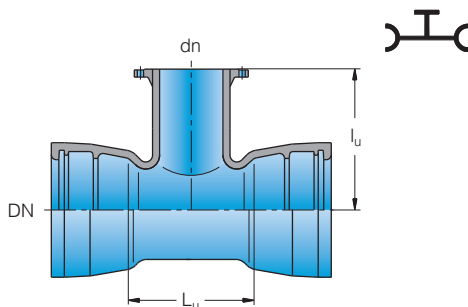

DN	dn	rozměry [mm]		hmotnost [kg] ~			
		L_u	l_u	PN10	PN16	PN25	PN40
80	40 ¹⁾	170	155	10,8			
	50 ¹⁾		160	11,4			
	80		165	12,9			
100	40 ¹⁾	170	170	12,6			
	50 ¹⁾		170	13,2			
	80		175	14,5			
	100	190	180	15,8	16,3		
125	40 ¹⁾	170	185	16			
	80		190	18			
	100	195	195	19,3	19,8		
	125	255	200	21,6	22,1	23,6	
150	40 ¹⁾	170	195	19,2			
	50 ¹⁾		200	19,9			
	80		205	21,3			
	100	195	210	22,7	23,2		
	150	255	220	27,4	29,4	30,9	
200	40 ¹⁾	175	230	26,7			
	50 ¹⁾		230	28			
	80		235	28,6			
	100	200	240	30,4	30,9		
	150	255	250	36,1	37,1	39,1	
	200	315	260	42,2	41,7	43,7	49,2

1) podle podnikové normy

MMA-kusy

Hrdlová tvarovka s přírubovou odbočkou

podle ČSN EN 545:2015, STN EN 545/2010

TRAN-SIG-MA

Jsme s Vámi již od roku 1990



DN	dn	rozměry [mm]		hmotnost [kg] ~			
		L _u	L _o	PN10	PN16	PN25	PN40
250	80	180	265	37,9			
	100	200	270	39,7		40,2	
	150	260	280	46,3		47,3	49,3
	200	315	290	52,9	52,9	54,9	60,4
	250	375	300	61	60,5	64,5	74,5
300	80	180	295	47,2			
	100	205	300	50		50,5	
	150	260	310	57		58	60
	200	320	320	65	65	67	72,5
	300	435	340	83,6	83,1	88,6	104,6
350	100	205	330	59,3			59,8
	200	325	350	77,2	76,7	79,2	84,2
	350	495	380	106	109,6	117,6	138,6
400	80	185	355	67,8			
	100	210	360	71,4		71,9	
	150	270	370	81,4		82,4	
	200	325	380	91,1	90,6	92,6	98,1
	300	440	400	113,5	113,5	118,5	134,5
	400	560	420	135,6	140,6	152,6	185,6
500	80 ¹⁾	215	415	103			
	100		420	104		104	
	150 ¹⁾	330	430	126		128	
	200		440	127,9	127,9	129,9	134,9
	250 ¹⁾		450	157	156	161	173
	300 ¹⁾	450	460	156,7	155,7	161,7	176,7
	350 ¹⁾		470	182	188	199	230
	400	565	480	182,5	188,5	199,5	233,5
	500		680	500	212,1	227,1	239,1

1) podle podnikové normy

MMA-kusy

Hrdlová tvarovka s přírubovou odbočkou

podle ČSN EN 545:2015, STN EN 545/2010

TRAN-SIG-MA

Jsme s Vámi již od roku 1990



DN	dn	rozměry [mm]		hmotnost [kg] ~			
		L _u	l _u	PN10	PN16	PN25	PN40
600	80 ¹⁾	340	475	163			
	100 ¹⁾		480	164		165	
	150 ¹⁾		490	166		167	168
	200	340	500	168,5	168,5	170,5	175,5
	250 ¹⁾	570	510	224	224	228	238
	300 ¹⁾		520	230	230	235	251
	350 ¹⁾		530	233	236	245	266
	400		540	233,3	239,3	250,3	284,3
	500 ¹⁾	800	560	303	317	327	361
600	580		308,7	335,7	349,7	401,7	
700	80 ¹⁾	345	505	250			
	100		510	250		250	
	150 ¹⁾		520	262		263	
	200	575	525	255,3	255,3	257,3	
	300 ¹⁾		540	327	327	343	
	400		555	386,7	392,7	403,7	
	500 ¹⁾		925	570	432	446	480
	600 ¹⁾	925	585	457	481	502	
700	925	600	481	496	531		
800	100 ¹⁾	350	570	325		326	
	150 ¹⁾	303	580	316		318	
	200	350	585	316,9	316,9	318,9	
	250 ¹⁾	360		350	349	352	
	300 ¹⁾	580	600	417	417	422	
	400		615	405,4	411,4	422,4	
	500 ¹⁾		630	590	605	617	
	600	1.045	645	579	606	620	
800	675		612	611	680		

1) podle podnikové normy

MMA-kusy

Hrdlová tvarovka s přírubovou odbočkou

podle ČSN EN 545:2015, STN EN 545/2010

TRAN-SIG-MA

Jsme s Vámi již od roku 1990

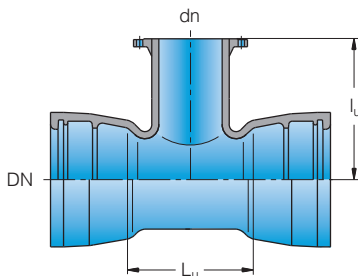

DN	dn	rozměry [mm]		hmotnost [kg] ~			
		L_u	l_u	PN10	PN16	PN25	PN40
900	100 ¹⁾	355	630	451		452	-
	150 ¹⁾	355	640	443		444	
	200 ¹⁾	355	645	453,5	453,5	455,5	
	250 ¹⁾	590	655	474	474	477	
	300 ¹⁾	590	660	561	561	561	
	400	590	675	560	565	577	
	500 ¹⁾	1.170	690	813	827	861	
	600		705	810,5	837,5	851,5	
900	750		921	969	1.090		
1000	200	360	705	556	556	558	-
	250 ¹⁾	400		520	519	522	
	300 ¹⁾	595	720	670	670	675	
	400	595	735	679,5	685	696,5	
	600	1.290	765	1.029	1.056	1.070	
	800 ¹⁾		795	1.044	1.063	1.112	
	900 ¹⁾		810	1.128	1.147	1.196	
	1000		825	1.149	1.139	1.217	

1) podle podnikové normy