



**PN 10
DN 50 ... 300**

Popis

- › Plnopřůtočné nožové šoupátko s nestoupajícím vřetenem k zakopání do země.
- › Jednodílné těleso (monobloková konstrukce) s čistící zátkou (G 1/4) chrání nůž a vřeteno proti vnikání nečistot.
- › Princip těsnění nevyžaduje příčnou ucpávku, stírací kroužky a samostatné bezúdržbové těsnění vřetene zvyšují životnost armatury.
- › Teleskopické provedení soupravy umožňuje plynulé přizpůsobení se terénu.
- › Nízké ovládací momenty sestavy díky použití kluzného uložení ovládací tyče.
- › Díky nízkým ovládacím momentům není třeba armaturu osazovat převodem.
- › Souprava s vysouvacím praporkem pro snadné označení místa instalace před osazením poklopem.

Ovládání

- › T-klíčem.
- › Uzávěr zavírá, otáčíme-li ovládacím koncem doprava.

Připojovací parametry

- › Dle EN 1092-2.

Materiály hlavních dílů

Armatura:

- › Díly tělesa: tvárná litina EN-GJS-400-15 (GGG-40)
- › Nůž: korozivzdorná ocel 1.4301 (17% Cr)
- › Připojovací díl nože: korozivzdorná ocel 1.4571 (17% Cr, 12% Ni, 2% Mo)
- › Vřeteno: korozivzdorná ocel 1.4021 (13% Cr)
- › Spojovací šrouby: korozivzdorná ocel A2 dle ISO 3506
- › Kroužek na přírubě: uhlíková ocel 1.0038
- › Vřetenová matice: kovaná mosaz
- › O-kroužek v tělese: pryž NBR

Zemní souprava:

- › Jehlanový nástavec, spojka: tvárná litina EN-GJS-400-15 (GGG-40)
- › Prodlužovací tyč, adaptér, kolík: korozivzdorná ocel 1.4301 (17% Cr)
- › Víko, podložka, kryt, ochranné trubky, horní a dolní nosná deska: plast

Ochrana proti korozi

- › Těžká protikorozi povrchová ochrana odpovídající kvalitě GSK.
- › Litinové díly jsou vně i uvnitř chráněny epoxidovým povrstvením (odstín RAL 5005).
- › Jehlanový nástavec je pozinkován.

Montáž a údržba

- › Dle návodu na montáž, provoz a údržbu KAT-B 2427.
- › Montáž do potrubí doporučujeme provádět s demontovanou zemní soupravou. Určete, ze které strany bude působit vyšší pracovní tlak, a šoupátko orientujte šipkou na tělese ve směru jeho působení. Mezi příruby potrubí PN 10 vložte plochá těsnění a spojte pomocí šroubů. U slepých závitových děr respektujte nutnost jejich přesné délky, jinak nebude spoj bezpečný. Zásyp proveďte standardním způsobem.

Zkoušení

- › Zkoušeno vodou dle EN 12266-1, stupeň netěsnosti A.



Použití

- › Obousměrná uzavírací armatura s omezením tlaku v jednom směru.
- › Určeno k zakopání do země.

Určení

- › Kaly, odpadní, užitková a neagresivní povrchová voda při dovolené pracovní teplotě do 50 °C
- › Čelní pracovní přetlak (ve směru šipky):
 - max. 1,0 MPa
- › Zadní pracovní přetlak (proti šipce):
 - max. 1,0 MPa (DN 50 ... 100)
 - max. 0,8 MPa (DN 125, 150)
 - max. 0,6 MPa (DN 200)
 - max. 0,4 MPa (DN 250)
 - max. 0,3 MPa (DN 300)
- › Max. ovládací moment 150 Nm

Na poptávku

- › Nůž: korozivzdorná ocel 1.4571 (17% Cr, 12% Ni, 2% Mo)
- › Vřeteno: korozivzdorná ocel 1.4057 (17% Cr)
- › Krycí hloubka Rd mimo uvedený rozsah

Upozornění

- › **Armatura není vhodná pro pracovní média obsahující pevné částice, které by mohly omezit volný pohyb nože (provazce, textilie, aj.)**

STANDARDNÍ NABÍDKA

MONO	Jmenovitá světlost DN								
	50	65	80	100	125	150	200	250	300
Typ 112	■	■	■	■	■	■	■	■	■

Příklad objednávky: MONO Typ 112 DN 100 Rd 1,3 m

Krycí hloubka Rd - svislá vzdálenost od povrchu terénu k povrchu potrubí osazeného v zemi

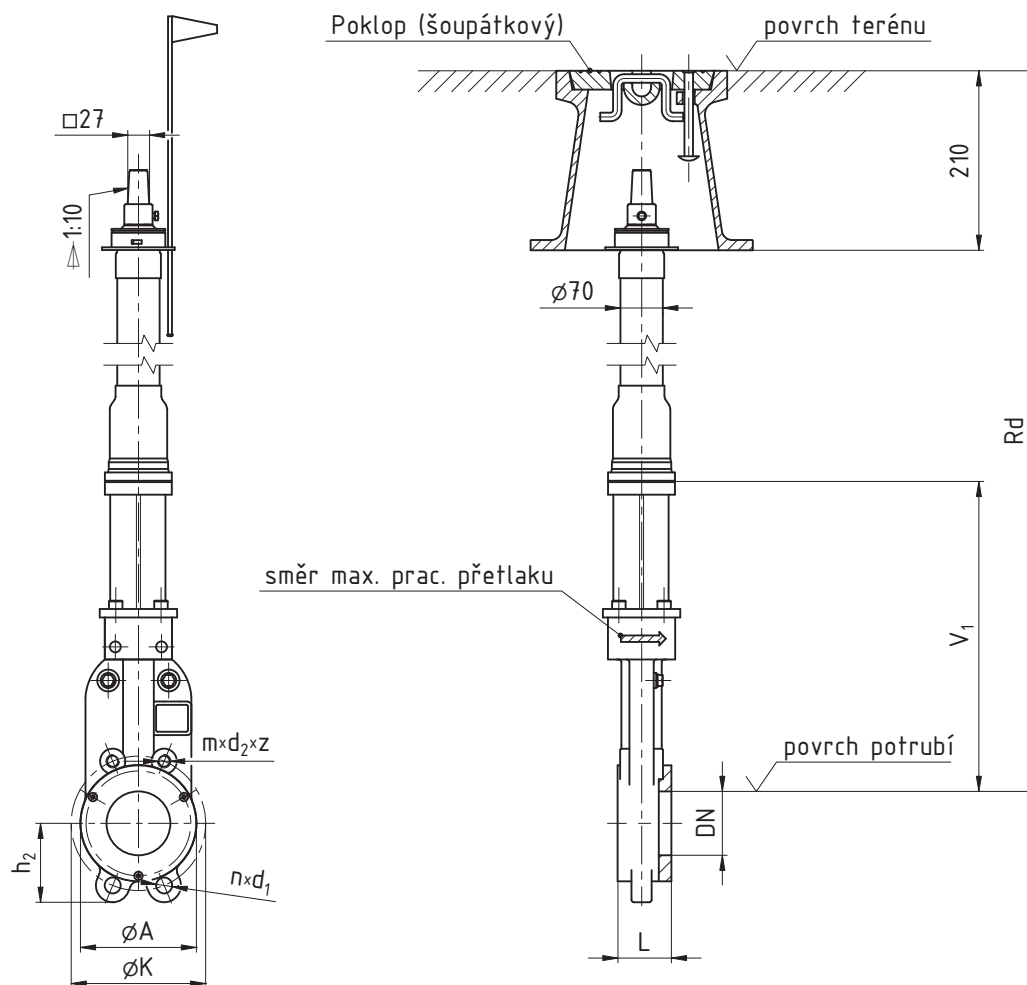

ROZMĚRY [mm]

Jmenovitá světlost	DN	50	65	80	100	125	150	200	250	300
Stavební délka	L	43	46	64	64	70	56	60	68	78
Krycí hloubka [m] ¹⁾	Rd _{min}	0,9	1,0	1,0	1,0	1,1	1,1	1,1	1,3	1,4
	Rd _{max}	2,9	3,0	3,0	3,0	3,1	3,1	3,2	3,3	3,4
Konstrukční rozměry	A	102	121	138	156	172	212	272	324	368
	h ₂	60	70	90	105	115	140	160	170	180
	v ₁	325	345	368	401	455	508	601	726	843
Průměr roztečné kružnice	K	125	145	160	180	210	240	295	350	400
Průchozí díry	d ₁	18	18	18	18	18	23	23	23	23
	počet n ²⁾	2 + 0	2 + 0	2 + 4	2 + 4	2 + 4	2 + 4	2 + 4	2 + 6	2 + 6
	šroub	M16	M16	M16	M16	M16	M20	M20	M20	M20
Slepé závitové díry ³⁾	d ₂	19	19	19	19	19	23	23	23	23
	počet m	2	2	2	2	2	2	2	4	4
	šroub	M16	M16	M16	M16	M16	M20	M20	M20	M20
	hloubka z	10	10	13	14	14	13	15	17	21
Otáčky / zdvih		12,5	16	20	25	31	37,5	50	62,5	75
Ztrátový součinitel ⁴⁾		0,1	0,1	0,09	0,08	0,08	0,08	0,07	0,07	0,07
Hmotnost [kg]		12,2	13,2	15,7	17,1	21,5	22,9	31,2	46,1	62,5

¹⁾ Krycí hloubka Rd - svislá vzdálenost od povrchu terénu k povrchu potrubí osazeného v zemi

²⁾ Počet šroubů v průchozích dírách + počet volných šroubů kolem tělesa armatury

³⁾ Uvedeno pro jednu stranu šoupátka (celkový počet slepých závitových děr: 2 x počet m)

⁴⁾ Měřeno v poloze "zcela otevřeno"