



PN 16
DN 80 ... 200

Popis

- › Měkkotěsnicí plnopřůtočné šoupátko se třemi O-kroužky v ucpávce.
- › Vřeteno točivé nestoupající se závitem uvnitř šoupátkové komory.
- › Tímto šoupátkem lze v potrubním systému výhodně nahradit ekvivalentní šoupátko se stejnou či menší stavební délkou.
- › Klín celopogumován antibakteriální pryží s vedením po celé délce zdvihu.
- › Velmi nízké ovládací momenty díky plastovému vedení na klín.
- › Bezúdržbové korozivzdorné utěsnění vřetene.
- › Šrouby víka není nutné dodatečně zalévat voskem.
- › Při plně otevřeném šoupátku je možné vyměnit ucpávku i pod tlakem.
- › Konstrukce se zvýšenou bezpečností proti stržení závitu vřetene a vřetenové matice.
- › Vřeteno kované z jednoho kusu se závitem válcovaným za studena.

Ovládání

- › Šoupátkovým klíčem, ručním kolem nebo pomocí zemní soupravy (požadavek na ruční kolo je třeba uvést do objednávky).
- › Uzávěr zavírá, otáčíme-li ovládacím koncem doprava.

Připojovací parametry

- › Dle EN 1092-2 s přírubami typ 16, tvar A.
- › Nátrubky dle EN 545.
- › Stavební délka šoupátka je plynule nastavitelná v mezích L_{min} až L (viz tabulka).

Materiály hlavních dílů

- › Tělo, víko, klín: tvárná litina EN-GJS-400-15 (GGG-40)
- › Klín: celopogumován antibakteriální pryží EPDM
- › Vřeteno: korozivzdorná ocel 1.4021 (13% Cr)
- › O-kroužky: pryž NBR
- › Spojovací šrouby víka: korozivzdorná ocel A2 dle ISO 3506
- › Ucpávkový šroub, vřetenová matice: kovaná mosaz

Ochrana proti korozi

- › Těžká protikorozi povrchová ochrana odpovídající kvalitě GSK.
- › Litinové díly vně i uvnitř chráněny epoxidovým povrstvením (odstín RAL 5005).

Montáž a údržba

- › Dle návodu na montáž, provoz a údržbu KAT-B 1065.
- › Při instalaci šoupátka do potrubního systému je třeba zkrátit jeho konce na požadovanou stavební délku. Při zkracování je třeba respektovat rozměr Z_{min}, který je důležitý pro bezpečné spojení příruby šoupátka s přírubou potrubí (viz tabulku na další straně). Po zkrácení je nutno obnovit protikorozi ochranu nátrubků opravným dvousložkovým epoxidovým lakem. Dle uvedeného náčrtu nasuňte příruby a pryžové manžety, dbejte při tom na správnou orientaci dílů přírub a polohu otvorů pro šrouby. Mezi přírubou potrubí a šoupátka se již žádné další těsnění nekládá. Dotažením šroubů přírubového spoje pak vzniká pevný a těsný spoj.

Zkoušení

- › Zkoušeno vodou dle EN 12266-1, stupeň netěsnosti A.



Použití

- › Obousměrná uzavírací armatura.
- › Vhodné i k zakopání do země.

Určení

- › Pitná nebo surová voda při dovolené pracovní teplotě do 50 °C
- › Průtočná rychlost při prac. přetlaku:
 - do 1,0 MPa max. 3 m/s
 - 1,0 – 1,6 MPa max. 4 m/s
- › Pracovní přetlak max. 1,6 MPa
- › Podtlak max. 0,01 MPa (90% vakuum)

Na požtávku

- › Opravný dvousložkový epoxidový lak
- › Jiné materiálové provedení

STANDARDNÍ NABÍDKA

EKO [®] plus	PN					
		80	100	125	150	200
Typ 408	16	■	■		■	■

Příklad objednávky: EKOplus Typ 408 DN 100 s ručním kolem

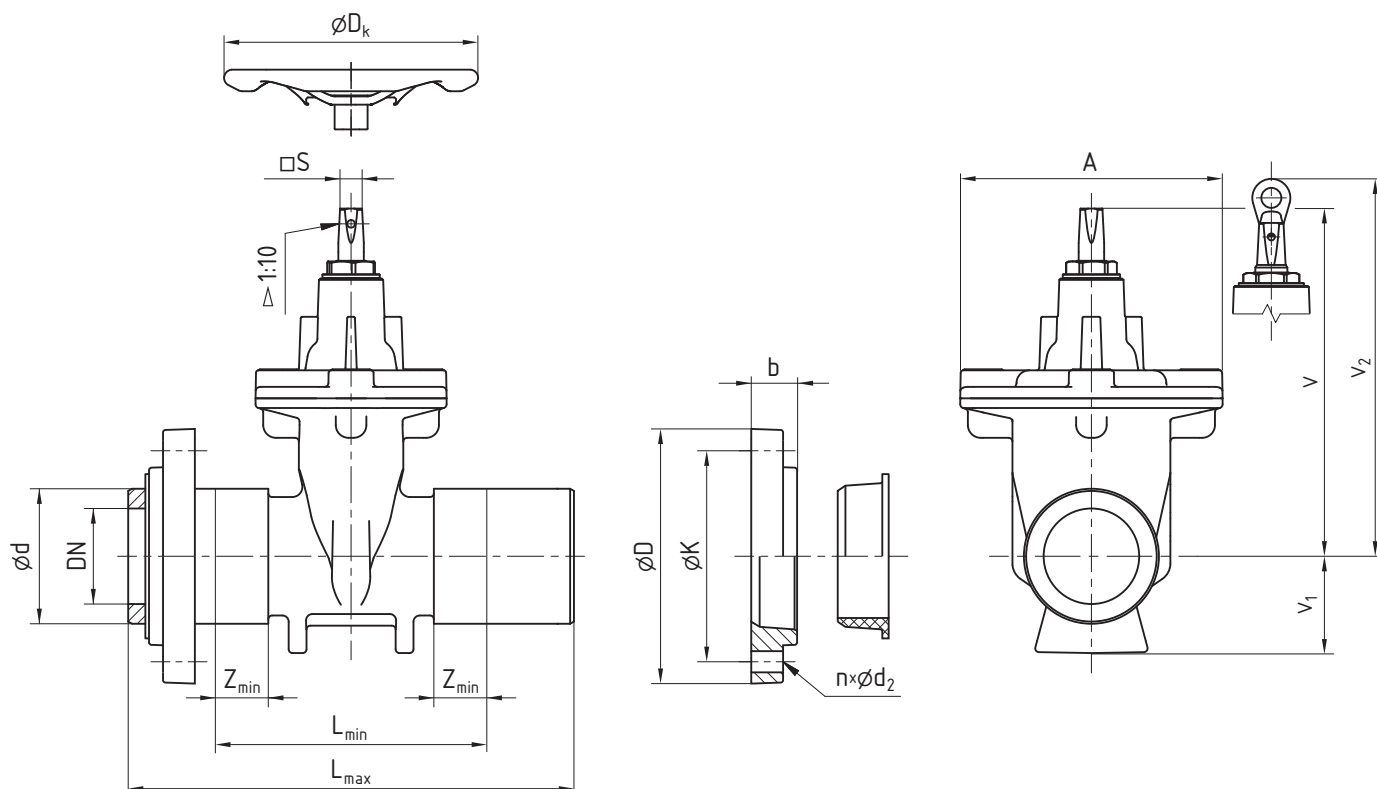

ROZMĚRY [mm]

Jmenovitá světlost	DN	80	100	125	150	200
Stavební délka	L_{max}	350	375	—	422	499
	L_{min}	234	221	—	278	312
Konstrukční rozměry	A	206	206	—	252	330
	D_k	250	300	—	300	400
	S	17,3	19,3	—	19,3	24,3
	V	278	310	—	386	493
	V₁	76	85	—	110	149
	V₂	—	—	—	—	537
	Z_{min}	52	48	—	53	62
Připojovací rozměry	b	36	36	—	43	43
	D	200	220	—	285	340
	d₂	19	19	—	23	23
	K	160	180	—	240	295
	počet n	8	8	—	8	12
	šroub	M16	M16	—	M20	M20
	d	98	118	—	170	222
Otáčky / zdvih		21,5	21,5	—	32	34
Ztrátový součinitel ¹⁾		0,13	0,12	—	0,11	0,1
Hmotnost [kg]		20,5	25	—	47,6	75,7

¹⁾ Měřeno v poloze "zcela otevřeno"